



COMUNE DI AMATRICE
PROVINCIA DI RIETI
SETTORE IV – LL.PP. MANUTENZIONE E PATRIMONIO



Comune di Amatrice

Partenza

Prot. N. **0019215** del 12-10-2021

Ufficio S.4 - UFF. TECNICO LAVORI PUBBLICI

AVVISO PUBBLICO

si rende noto

che è in corso l'istruttoria per l'alienazione di un relitto stradale di proprietà del Comune di Amatrice, sito nella Frazione Casalene, tale relitto risulta essere parte dell'immobile distinto nel vigente Catasto del Comune di Amatrice al Foglio 29, particella 457, facente parte delle strade comunali.

La richiesta è stata avanzata dalla Sig.ra Pescetelli Anna Maria con istanza prot. n°15229 del 30.07.2021.

Stante quanto sopra,

SI INVITA

chiunque vantasse pretese e/o diritti di sorta sul bene ivi trattato, o comunque volesse esporre posizioni ostantive, opportunamente motivate, alla richiesta in argomento, a presentare presso questo Ente specifiche osservazioni in merito nel termine di giorni 30 dalla pubblicazione del presente avviso all'Albo Pretorio.

Si comunica che l'istanza è depositata presso l'ufficio del IV Settore "LL.PP. – Manutenzioni e Patrimonio" in libera visione, al quale si potrà rivolgere ogni richiesta di informazione, osservazione e/o opposizione in via telematica agli indirizzi:

- uff.protocollo@comune.amatrice.rieti.it;
- protocollo@pec.comune.amatrice.rieti.it.

Si allega planimetria ubicativa.

Amatrice 12.10.2021



Il Dirigente del Settore IV

Ing. Romeo Amici

284

70

73

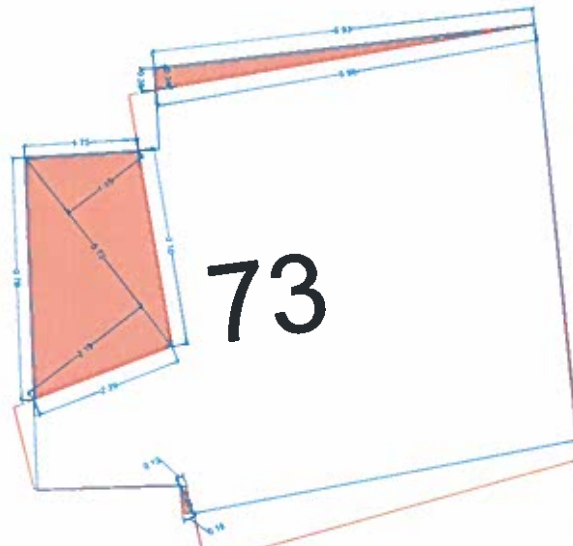

— Limite catastale
— Sagoma postoperam

$A = 5.96 \times 0.34/2 + 3.72 \times 1.45/2 + 3.72 \times 2.19/2 + 0.48 \times 0.10/2 + 0.48 \times 0.18/2$

$1.01 \text{ mq} + 6.77 \text{ mq} + 0.07 \text{ mq} = 7.85 \text{ mq}$



SCALA 1:50